

ПАТРУБОКИ ВЕНТИЛЯЦИОННЫЕ

ОПИСАНИЕ И РАБОТА

Назначение

Патрубки вентиляционные ПВ (далее - патрубки) предназначены для вентиляции и исключения попадания посторонних предметов внутрь вертикальных цилиндрических резервуаров для хранения темных нефтепродуктов (кроме сырой нефти) и масел.

По устойчивости к воздействию климатических факторов внешней среды патрубки соответствуют исполнению У и УХЛ категории размещения 1 ГОСТ 15150-69.

Пример записи патрубка при заказе и в другой документации:

Патрубок вентиляционный ПВ-150 климатического исполнения У, категории размещения 1:

Патрубок вентиляционный ПВ-150 ТУ 3689-025-03467856-2004,

где ПВ – патрубок вентиляционный;

150 - диаметр условного прохода, мм.

То же, климатического исполнения УХЛ, категории размещения 1:

Патрубок вентиляционный ПВ-150 УХЛ1 ТУ 3689-025-03467856-2004,

Технические характеристики

Основные параметры и размеры патрубков указаны в таблице 1.

Таблица 1

Наименование параметра	Обозначение патрубка				
	ПВ-150	ПВ-200	ПВ-250	ПВ-350	ПВ-500
	Значение параметра				
1 Диаметр условного прохода, мм	150	200	250	350	500
2 Габаритные размеры, мм, не более:					
ширина	285	385	455	550	780
длина	285	385	455	550	780
высота	465	535	595	730	1070
3 Масса, кг, не более	16	21	33	40	84

Срок службы – 15 лет.

Состав изделия

Патрубок (рисунок 1) состоит из следующих основных частей: корпуса 1, фильтрующего элемента (сетка) 6, колпака 2, хомутов 3, болтов 9, шайб 11, гаек 12 и винтов 10.

Устройство и работа

Патрубок состоит из корпуса 1, в верхней части которого расположены окна, закрытые сеткой 6, закрепленной на трубе хомутами 3. Нижняя часть корпуса заканчивается фланцем 13, предназначенным для крепления его на монтажном патрубке резервуара.

Корпус 1 служит для размещения на нем всех составных частей и состоит из трубы с окнами, фланца 13 и лап 14 для крепления колпака.

Хомуты 3 служат для крепления тканой сетки 6 на поверхности корпуса 1.

Колпак 2 устанавливается на корпус 1, крепится на лапах 14 винтами 10 и служит для защиты вентиляционных окон от атмосферных осадков, прямого воздействия ветра и механического повреждения сетки.

Установка патрубка на резервуар должна производиться к монтажному фланцу резервуара болтами.

Патрубок устанавливается на приемном фланце вертикального цилиндрического резервуара через прокладку из маслобензостойкой резины по ГОСТ 7338-90 или из паронита марки ПОН по ГОСТ 481-80.

Патрубки должны использоваться только на резервуарах с нефтепродуктами. На резервуарах с температурой вспышки нефтепродукта менее 120°C патрубок устанавливается с огневым предохранителем ОП.

Размеры условного прохода патрубков должны выбираться в зависимости от диаметра приемо-раздаточных труб резервуаров.

ПВ-150 - для труб диаметром до 150мм;

ПВ-200 - для труб диаметром до 200мм;

ПВ-250 - для труб диаметром до 250мм;

ПВ-500 – для труб диаметром до 500 мм.

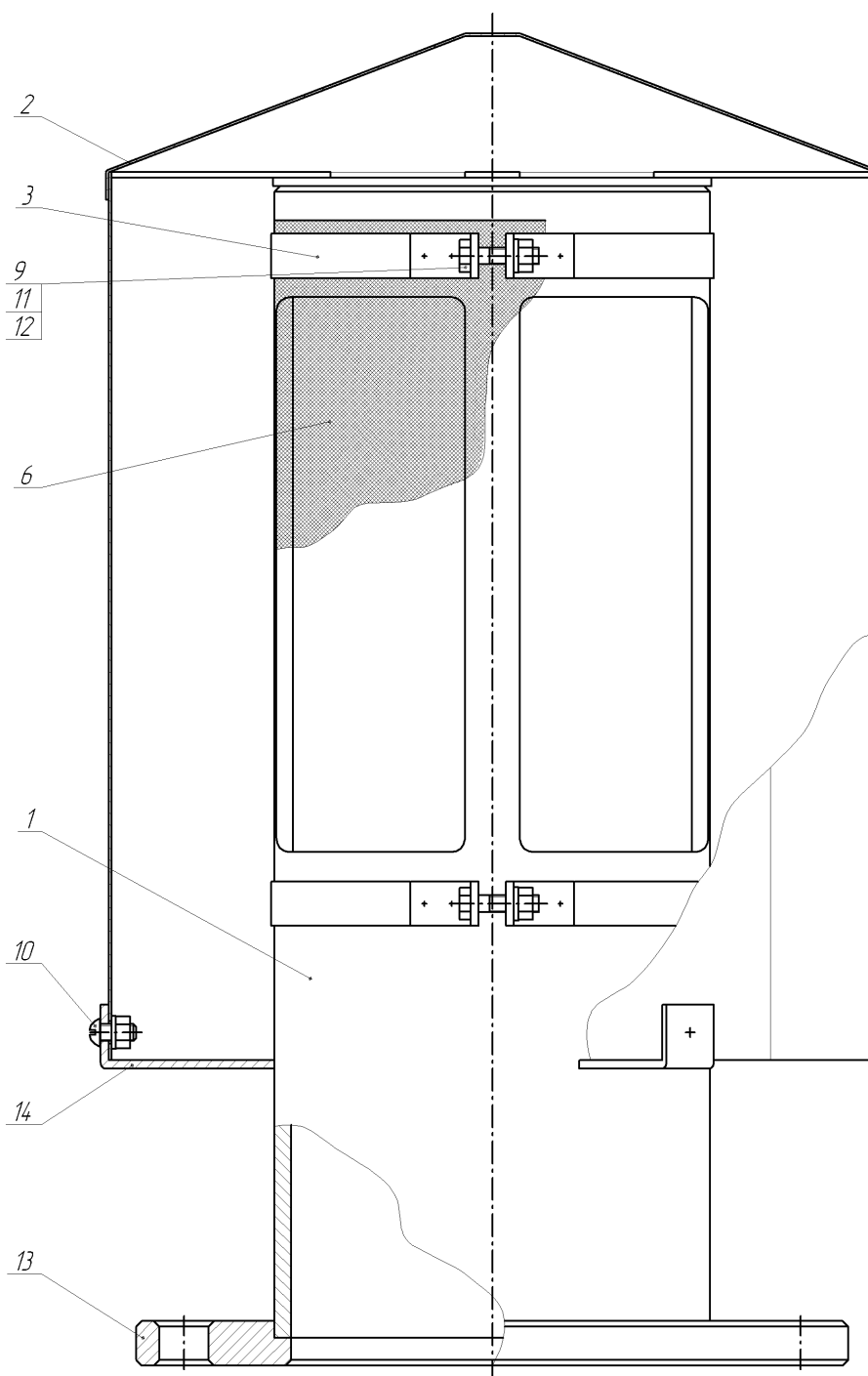

Рисунок 1 – Патрубок вентиляционный ПВ.

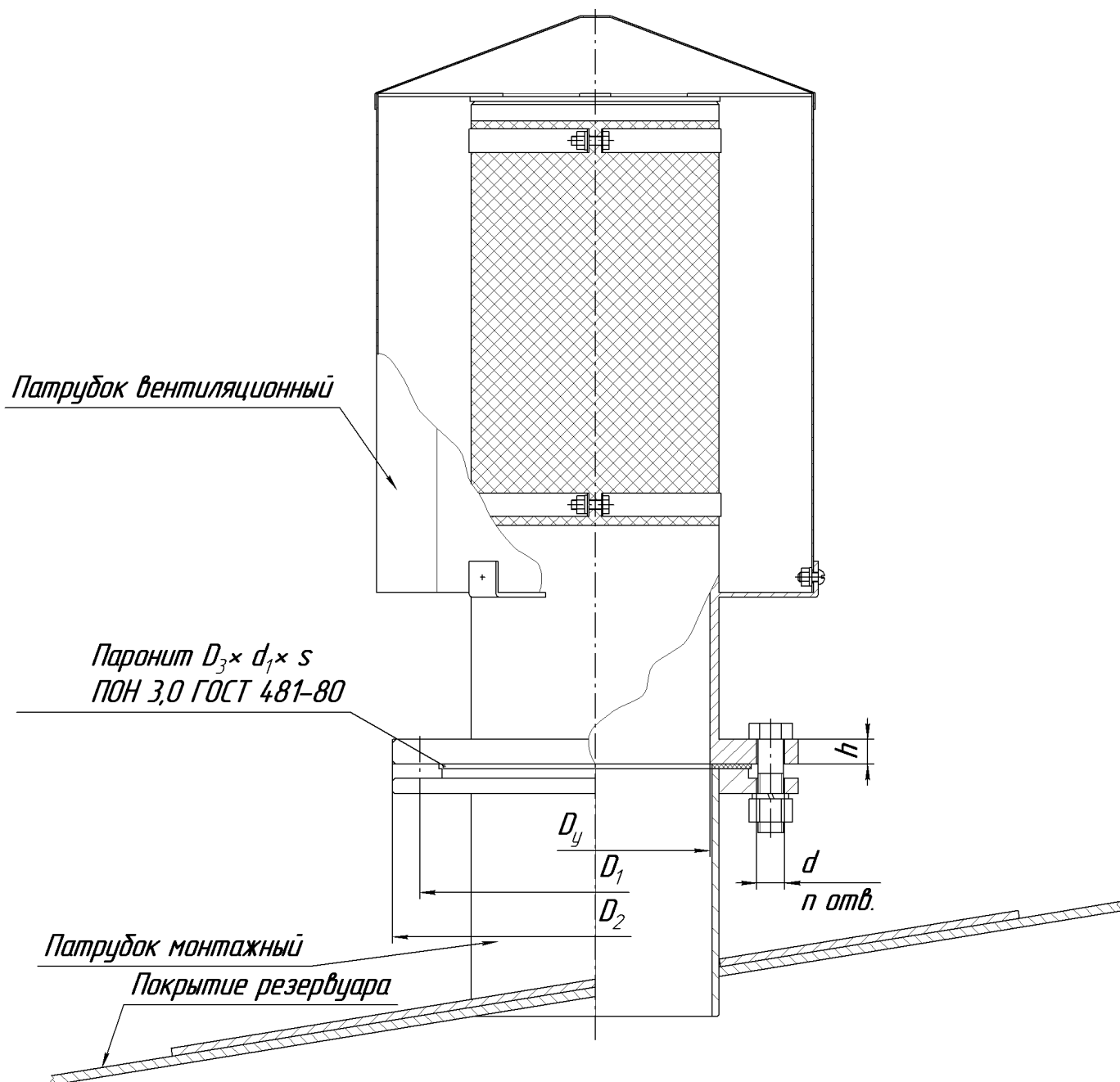

Обозначение патрубка	Условный диаметр $D_y, \text{мм}$	Присоединительные размеры, мм			Размеры паронитовой прокладки, мм			Диаметр отверстий фланца $d, \text{мм}$	Количество отверстий фланца $n, \text{шт.}$	Крепежные изделия		
		D_1	D_2	h	D_3	d_1	s			Болты ГОСТ 7798-70	Гайки ГОСТ 5915-70	Шайбы ГОСТ 6402-70
ПВ-150	150	225	260	16	200	150	3	18	8	M16×65.56.019	M16.5.019	16.02.019
ПВ-200	200	280	315	18	260	210	3	18	8	M16×65.56.019	M16.5.019	16.02.019
ПВ-250	250	335	370	22	300	260	3	18	12	M16×65.56.019	M16.5.019	16.02.019
ПВ-350	350	445	485	22	415	360	3	22	12	M20×70.56.019	M20.5.019	20.02.019
ПВ-500	500	600	640	24	560	510	3	22	16	M20×80.56.019	M20.5.019	20.02.019

Рисунок 2 – Монтажная схема.